

TAIL'NET

L'entretien de la nature

3430



**Tout d'une
grande**

De série:

- Portée au sol: 4,30 m
- Attelage automatique de série
- Sécurité d'effacement hydraulique
- Double sens de rotation
- Rotor 1.20 m de série
- Puissance hydraulique 48 cv
- Moteur hydraulique protégé
- Réservoir 160 litres

OPTIONS:

- Rotor marteaux ou Couteaux Y506
- Commandes électriques 2 vitesses
- Commandes électro hydraulique 2 vitesses
- Pivot à 90°
- Refroidisseur de grande capacité
- Suspension oléo-pneumatique
- Barres stabilisatrices à vis
- Attelage CRI



détail pivot à 90° (option)

TAIL'NET

L'entretien de la nature

Fort de ses 50 années d'expérience dans le taillage de haies, Tail'net vous présente une machine parfaitement adaptée aux CUMA, collectivités. En effet, sa conception et la qualité des matériaux en font une machine robuste et fiable. Pour assurer la puissance de la machine, les meilleurs composants du marché ont été sélectionnés. Son réservoir de grande capacité, et une bonne filtration vous apporteront la longévité des composants.

CINEMATIQUE : Le point de pivot haut et rapproché du centre du tracteur apporte un bon équilibre de la machine.

Une sécurité d'effacement hydraulique sur le pivot orientable escamotable à l'encontre d'un obstacle.

La position route parfaitement équilibrée, elle ne dépasse pas le gabarit du tracteur.

HYDRAULIQUE : Equipée d'une double pompe, votre 3430 est totalement indépendante du tracteur. Le circuit rotor puissance 48 CV et le circuit mouvement fonctionnent sur le circuit hydraulique de la machine.

Les mouvements des vérins se font de série par commandes par câbles ou en option par commandes électriques 2 v.

Une option pivot à 90° est également possible pour accéder aux virages et coin de prés.

Une option commandes électro hydraulique basse pression est également proposée pour une plus grande souplesse des manœuvres

ROTOR : DSR de série: (Double Sens de Rotation) permet d'effectuer un travail de fauchage ou de débroussaillage.

3430

Position route



Mono-levier et compteur horaire de l'option commandes électriques 2 vitesses



COMPOSANTS HYDRAULIQUES A L'ABRI SOUS CAPOT



COUPEAU MANILLE renforcé 358



de SERIE

En OPTION

COUPEAU Y 506



MARTEAU TN



MARTEAU ESCAMOTABLE

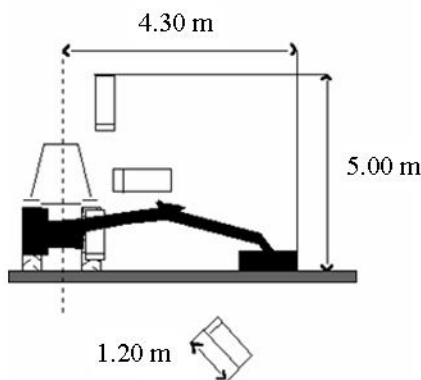

CARACTERISTIQUES

Montage 3 points avec barres stabilisatrices à trous
Attelage automatique de série
Vitesse rotation prise de force : 540 t/mn
Capacité d'huile : 160 litres
Largeur du rotor : 1.20 m 56 couteaux
Entrainement par courroie, moteur hyd. protégé
Vitesse rotation rotor : 2600 à 2800 t/mn
Puissance rotor : 48 cv
Commandes par câbles de série (3 fonctions)
DSR avec casquette anti-projection (de série)
Puissance mini tracteur : 60 cv 4x4
Filtration: 10 microns sur retour
Poids : **980 kgs**
Commandes électriques 2 v avec mono levier et compteur horaire électronique (option).
Suspension oléo-pneumatique (option)
Refroidisseur (option)
Barres stabilisatrices à vis ou attelage CRI (option)
Pivot 90 ° (option)
Barres attelages à vis ou attelage CRI

DE SERIE

OPTIONS



20 modèles d'épareuses, faucheuses d'accotement, broyeurs depuis 1956

POYET sarl Constructeur

1250, Route croix Leigne 42190 CHANDON

(France) tel: 04.77.60.01.55

fax: 04.77.69.02.19

www.tailnet.fr