

TAIL'NET

L'entretien de la nature

BASIC

Spécialement conçu pour
l'entretien des accotements,
talus, aires de repos,
chemins étroits

1600

1800



Le passe partout du fauchage

Possibilité de faucher les milieux de chemins

Passage assuré dans les chemins étroits

Déport hydraulique jusqu'à 2.50 m
de portée latérale

Adaptable sur tracteur de 50 à 100 cv

Orientation du rotor de +90° à -50°

Qualité de coupe irréprochable



TAIL'NET

L'entretien de la nature

BASIC

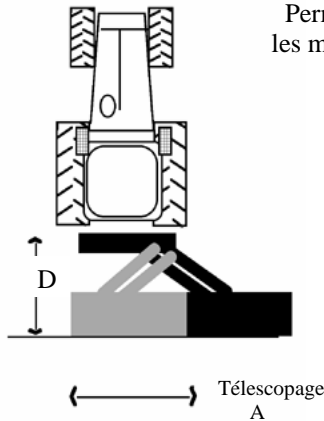
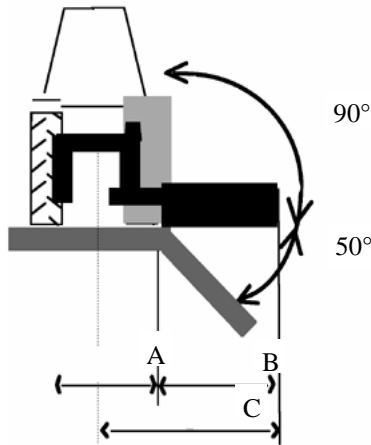

Position de travail arrière
Permet de faucher les milieux de chemins

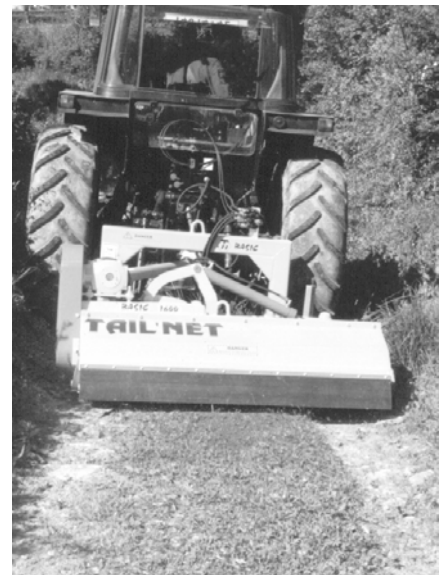

Caractéristiques	BASIC 1600		BASIC 1800	
CINEMATIQUE	de série	Option distributeur	de série	Option distributeur
Déplacement (course) A	1.45 m		1.45 m	
Largeur de coupe B / Nombre de couteaux	1.60 m	38 couteaux turbo	1.80 m	42 couteaux turbo
Marteaux	24 (option)		28 (option)	
Couteaux Y avec ventilateur	24 (option se monte et place des marteaux)		28 (option se monte et place des marteaux)	
Déport maxi horizontal C	2.5 m		2.7 m	
Distance maxi D	2 m		2 m	
Déport hydraulique	De série		De série	
Vitesse rotation rotor	2800 tr/mn		2800 tr/mn	
CIRCUIT MOUVEMENT	de série	avec option distributeur câbles	de série	avec option distributeur câbles
Source de puissance	Hydraulique tracteur: débit maxi 40 l/mn			
Commande mouvements	tracteur	dist cde câble	tracteur	dist cde câble
<u>Nécessité hydraulique tracteur :</u> Le chauffeur doit impérativement avoir la possibilité de manoeuvrer successivement le pompage continu et le relevage troisième point sans commutation de vanne	1 Double effet + 1 double effet float	1 simple effet avec retour	1 Double effet + 1 double effet float	1 simple effet avec retour
Fonction vérins	1 vérin orientation rotor + 1 vérin télescopage		1 vérin orient. rotor + 1 vérin télescopage	
CIRCUIT ROTOR				
Source de puissance	Prise de force 540 tr/mn		Prise de force 540 tr/mn	
Cardan	de série avec limiteur de couple à boulon		de série avec limiteur de couple à boulon	
Poids machine	610 kgs	630 kgs	660 kgs	670 kgs



20 modèles d'épareuses, faucheuses d'accotement, broyeurs depuis 1956

POYET sarl Constructeur

1250, Route croix Leigne 42190 CHANDON

(France) tel: 04.77.60.01.55

fax: 04.77.69.02.19

www.tailnet.fr